

REMO

ZUGLEUCHTE MIT TOUCHDIMMER (Seite 1 von 2)

kreislicht

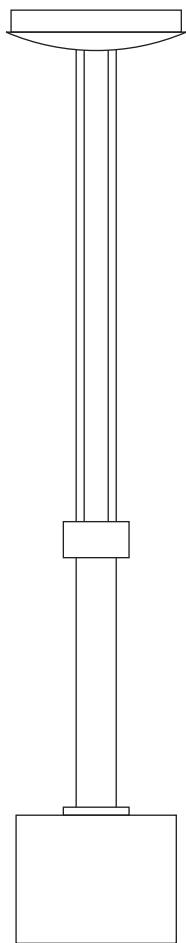

- 1** Befestigen Sie die Montageplatte an der Decke (1).
Leuchte elektrisch anschließen (2).

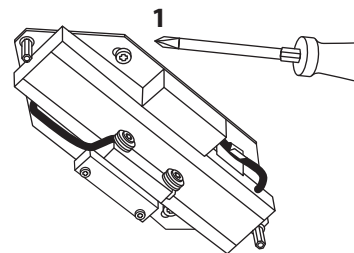

- 2** Seile ausrollen und von unten durch die äußeren Bohrungen des Gegengewichts ziehen (1). Anschließend durch die Stirnseite der schwarzen Justierschraube (2), dann durch den Klemmring fädeln (3). Die gewünschte Seillänge einstellen.

Hinweis:

Anschließend müssen die überstehenden Seilenden bündig am Klemmring abgeschnitten werden. Den Klemmring (3) in die Öffnung der schwarzen Justierschraube hineinziehen (4).

SONST KURZSCHLUSS!

Beide Justierschrauben bündig in das Gegengewicht eindrehen.

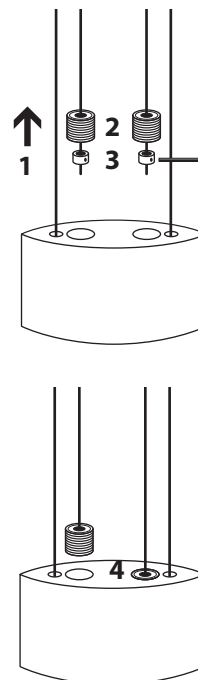

- 3** Den Glasschirm an der Schirmhalterung mit dem Schraubring handfest anschrauben. Dabei den Teflonring zwischen Schirm und Schraubring einsetzen. Leuchtmittel einsetzen.

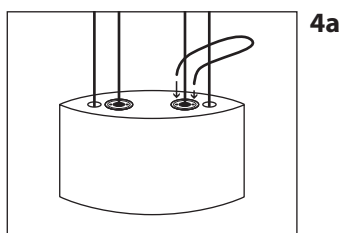
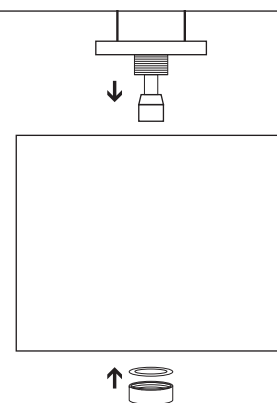

Die Leuchte durch Verstellen der Justierschrauben mit dem Einstellbügel feinjustieren.

- 4** Die Leuchte an den Seilen anheben und in die Rillen der Stromabnehmerrollen einhängen. Feinjustierung (4a) vornehmen. Baldachin montieren: Seile nacheinander aushängen, durch die Öffnung fädeln und wieder einhängen. Baldachin an der Deckeneinheit (1) verschrauben.

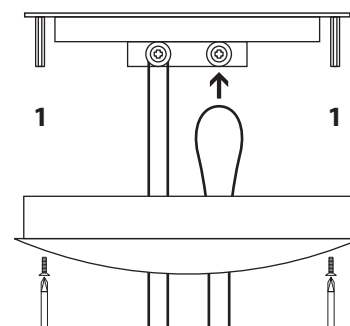

REMO

ZUGLEUCHTE MIT TOUCHDIMMER (Seite 2 von 2)

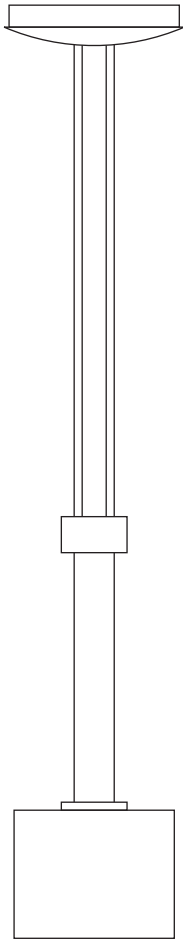
kreislicht**Sicherheitshinweise:**

Leuchten sind nur von einer Elektrofachkraft zu installieren.
Bei nicht fachgerechter Montage schließen wir jegliche Haftung
und Gewährleistung aus.

Vor den Arbeiten an der Leuchte, diese unbedingt vom Netz trennen!

Die Funktionsweise des Touchdimmers kann durch Spannungsschwankungen, störende Netzfrequenzen in der Stromversorgung oder zu gute Isolierung des Bedieners gegenüber dem Boden beeinträchtigt werden.

Zur Höhenverstellung der Leuchte benutzen Sie bitte ausschließlich das Gegengewicht und niemals den Glasschirm. Nur gerade nach unten bzw. oben bewegen.

Bitte beachten Sie, dass bei häufiger Höhenverstellung der Leuchte die Seile verschleifen können. Dies sollte von Zeit zu Zeit überprüft werden.

Die Leuchte ist nicht für den Einsatz in Feuchträumen oder im Freien geeignet.

Bedienung:

Durch kurzes Berühren der Seile schalten Sie die Leuchte ein und aus.
Längeres Berühren dimmt das Licht stufenlos von hell nach dunkel oder umgekehrt. Die zuletzt gedimmte Helligkeit wird gespeichert.
Technisch bedingt können Brummgeräusche auftreten.

Technische Daten:

Niedervolt Halogen
12 V, 100 Watt, Sockel GY6,35

Verwenden Sie ausschließlich Markenleuchtmittel der Firmen Osram oder Philips.

Pflegehinweise:

Bitte die Leuchtengläser nur im abgekühlten Zustand reinigen.

Zum Reinigen des Glasschirms nehmen Sie diesen bitte ab und spülen ihn mit lauwarmem Wasser, das mit wenig Spülmittel versetzt ist.